

## Dimensionering

SimVac kan dimensioneres fra 3 til 110 kW afhængig af antallet af sugesteder, der ønskes i samtidig drift samt afstanden til fjerneste sugested.

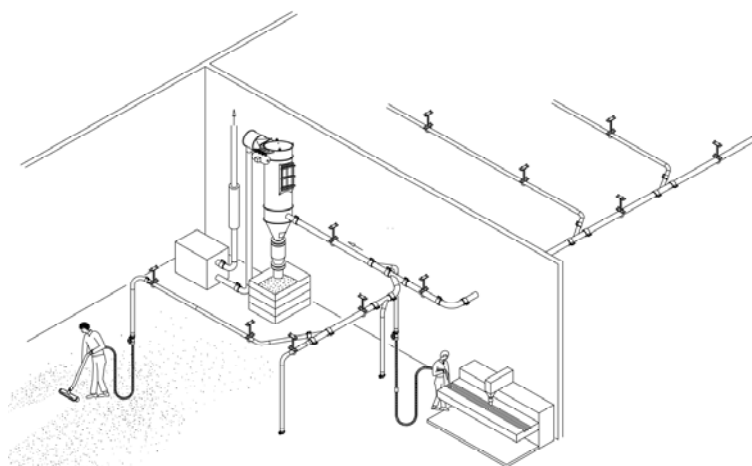

Oplysningsskema for udfærdigelse af tilbud på centralt støvsugeanlæg.

**Firma**

**Kontaktperson:**

**E-mail**

**Tlf. nr.**

1.	Projekt navn		
2.	Antal sugesteder i alt		stk.
3.	Antal sugesteder i samtidig drift	ø38 mm	stk. (maskinrengøring)
		ø50 mm	stk. (gulvrengøring)
4.	Max. afstand fra filter til fjerneste sugested		m
5.	Produkt / støvtype		
6.	Antal etager		
7.	Ved flere etager bedes oplyst på hvilken etage filteret ønskes monteret		
8.	Hvad skal støvet opsamles i efter filter	Kasse	Støvspand
		Big-bag	Snegl
9.	Eksplodingsaflastning på filter	Ja:	Nej:
		$K_{st}$ værdi	$P_{max}$ værdi:

Returneres til office@simatek.dk